

Art. Nr. 6558

## Dice Game in a box 6 out

*Game instruction*

## Würfelspiel 6 raus in der Box

*Spielanleitung*

## Jeu de dés 6 dehors dans la boîte

*Règle du jeu*

## Gioco dei dadi Fuori 6 nella scatola

*Istruzioni di gioco*

## Juego de dados 6 en la caja

*Instrucciones de juego*

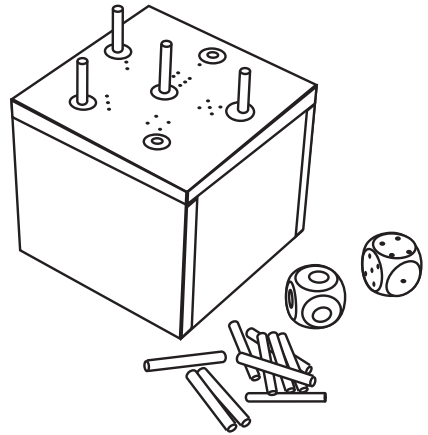

### CAUTION:

The toy is to be assembled by an adult.



### CAUTION:

Assemblage par un adulte requis.



### WARNING:

#### CHOKING HAZARD

Small parts. Not for children under 3 years.



### AVERTISSEMENT:

#### RISQUE DE SUFFOCATION

Présence de petits éléments. Ne convient pas aux enfants de moins de 3 ans.



## en Dice Game in a box 6 out - Game instruction

### Game content:

1 box with lid  
1 number dice  
1 colour dice  
40 wooden sticks

### Game preparation:

Before the game begins, the 40 wooden sticks are regularly divided among all the players. Any remaining sticks are put to one side.

### Aim of the game:

The aim is to be the first player to get rid of all their wooden sticks.

### Gameplay:

The game is played clockwise with only one of the two dice. The first player to roll a 6 (yellow) is allowed to start. The first player rolls a number/colour and then puts one of his sticks into the corresponding hole in the lid of the wooden box. The stick remains in holes 1 to 5 (blue, green, red, orange or purple). In hole 6

(yellow) the stick falls through. So if a 6 (yellow) is rolled, a stick may be put into the big hole in the middle. A player may keep rolling the dice and getting rid of sticks until he rolls a 6 (yellow) or a number/colour whose hole is already occupied by a stick. If the latter is the case, he must take the corresponding stick from the lid and add it to his own wooden sticks. The game ends when a player has got rid of all wooden sticks.

### Game variants:

A player may roll the dice as often as he wants in one turn to get rid of his wooden sticks as quickly as possible. If the player has rolled a 6 (yellow), he may put a stick in the hole 6 (yellow) and then decide for himself whether he wants to roll the dice again or pass it on to another player. If a player has only 3 sticks or less, he may not give the die back voluntarily, but must continue to roll the dice and try to get rid of all the sticks in one go.

## de Würfelspiel 6 raus in der Box – Spielanleitung

### Spielinhalt:

1 Box mit Deckel  
1 Zahlenwürfel  
1 Farbwürfel  
40 Holzstäbe

### Spielvorbereitung:

Vor Beginn des Spiels werden die 40 Holzstäbchen gerecht unter allen Mitspielern aufgeteilt. Übrig gebliebene Stäbchen werden zur Seite gelegt.

### Spielziel:

Ziel ist es, als erster Spieler alle seine Holzstäbchen loszuwerden.

### Spielablauf:

Gespielt wird reihum im Uhrzeigersinn mit nur einem der beiden Würfel. Beginnen darf der Spieler, der als Erstes eine 6 (gelb) gewürfelt hat. Der erste Spieler würfelt eine Zahl/Farbe und steckt dann eines seiner Stäbchen in das entsprechende Loch im Deckel der Holzbox. In den Löchern 1 bis 5 (blau, grün, rot, orange oder lila) bleibt das Stäbchen stecken. In Loch 6 (gelb)

fällt das Stäbchen durch. Wird also eine 6 (gelb) gewürfelt, darf ein Stäbchen in das große Loch in der Mitte gesteckt werden. Ein Spieler darf so lange würfeln und Stäbchen loswerden, bis er eine 6 (gelb) oder eine Zahl/Farbe würfelt, dessen Loch schon mit einem Stäbchen besetzt ist. Ist Letzteres der Fall, so muss er das entsprechende Stäbchen vom Deckel und zu seinen eigenen Holzstäbchen nehmen. Das Spiel endet, wenn ein Spieler alle Holzstäbchen losgeworden ist.

### Spielvarianten:

Ein Spieler darf in einem Zug beliebig oft würfeln, um seine Stäbchen möglichst schnell loszuwerden. Hat der Spieler eine 6 (gelb) gewürfelt, so darf er ein Stäbchen in das Loch 6 (gelb) stecken und anschließend selbst entscheiden, ob er noch einmal würfeln will oder den Würfel an einen Mitspieler weitergibt. Hat ein Spieler nur noch 3 Stäbchen oder weniger, darf er den Würfel nicht freiwillig wieder abgeben, sondern er muss weiterwürfeln und versuchen, alle Stäbchen in einem Zug loszuwerden.

## fr Jeu de dés 6 dehors dans la boîte – Règle du jeu

### Contenu du jeu:

1 boîte avec couvercle  
1 dé à chiffres  
1 dé de couleur  
40 bâtonnets en bois

### Préparation du jeu:

Avant de commencer le jeu, les 40 bâtonnets en bois sont répartis équitablement entre tous les joueurs. Les bâtonnets restants sont mis de côté.

### Objectif du jeu:

Le but est d'être le premier joueur à se débarrasser de toutes ses baguettes en bois.

### Déroulement du jeu:

On joue à tour de rôle dans le sens des aiguilles d'une montre avec un seul des deux dés. Le joueur qui a obtenu en premier un 6 (jaune) peut commencer. Le premier joueur lance un chiffre/une couleur et insère ensuite l'un de ses bâtonnets dans le trou correspondant du couvercle de la boîte en bois. Dans

les trous 1 à 5 (bleu, vert, rouge, orange ou violet), le bâtonnet reste coincé. Dans le trou 6 (jaune), le bâtonnet passe à travers. Si le dé indique 6 (jaune), un bâtonnet peut donc être inséré dans le grand trou au milieu. Un joueur peut continuer à lancer le dé et à se débarrasser des bâtonnets jusqu'à ce qu'il obtienne un 6 (jaune) ou un chiffre/couleur dont le trou est déjà occupé par un bâtonnet. Si c'est le cas, il doit retirer le bâtonnet correspondant du couvercle et l'ajouter à ses propres bâtonnets en bois. Le jeu se termine lorsqu'un joueur s'est débarrassé de tous ses bâtonnets en bois.

### Variantes de jeu:

Un joueur peut lancer le dé autant de fois qu'il le souhaite au cours d'un tour pour se débarrasser le plus rapidement possible de ses baguettes. Si le joueur a obtenu un 6 (jaune), il peut mettre un bâtonnet dans le trou 6 (jaune) et décider ensuite lui-même s'il veut relancer le dé ou le passer à un autre joueur. Si un joueur n'a plus que 3 bâtonnets ou moins, il ne peut pas rendre le dé volontairement, mais il doit continuer à lancer le dé et essayer de se débarrasser de tous les bâtonnets en un seul coup.

## it Gioco dei dadi Fuori 6 nella scatola – Istruzioni di gioco

### Contenuto del gioco:

1 scatola con coperchio  
1 dado numerato  
1 dado colorato  
40 bastoncini di legno

### Preparazione del gioco:

Prima dell'inizio della partita, i 40 bastoncini di legno vengono divisi in modo uguale tra i giocatori. I bastoncini rimasti vengono messi da parte.

### Obiettivo del gioco:

L'obiettivo è quello di liberarsi per primo di tutti i bastoncini di legno.

### Procedimento di gioco:

Il gioco si svolge in senso orario utilizzando uno solo dei due dadi. Il primo giocatore che tira un 6 (giallo) può iniziare. Il primo giocatore lancia quindi il dado ottenendo un numero/colore e poi infila uno dei suoi bastoncini nel foro corrispondente del coperchio della scatola in legno. Nei fori da 1 a 5 (blu, verde, rosso, arancione o viola), il bastoncino dev'essere incastrato.

Nel foro 6 (giallo) il bastoncino attraversa il foro. Se si tira un 6 (giallo), si può inserire un bastoncino nel grande foro centrale. Un giocatore può continuare a lanciare il dado e a liberarsi dei bastoncini finché non tira un 6 (giallo) o un numero/colore, il cui foro corrispondente è già occupato da un altro bastoncino. In quest'ultimo caso, deve prendere il bastoncino corrispondente dal coperchio e aggiungerlo ai propri bastoncini di legno. Il gioco termina quando un giocatore si è liberato di tutti i bastoncini di legno.

### Varianti di gioco:

Un giocatore può lanciare i dadi tutte le volte che vuole in un turno per sbarazzarsi dei suoi bastoncini di legno il più velocemente possibile. Se il giocatore ha tirato un 6 (giallo), può mettere un bastoncino nel foro 6 (giallo) e poi decidere da solo se tirare di nuovo il dado o passarlo a un altro giocatore. Se però un giocatore ha solo 3 bastoncini o meno, non può restituire volontariamente il dado, ma deve continuare a tirare i dadi e cercare di sbarazzarsi di tutti i bastoncini nello stesso turno.

**es** **Juego de dados 6 fuera – Instrucciones del juego**

**Contenido del juego:**

1 caja con tapa  
1 número de cubo  
Dados de 1 color  
40 palos de madera

**Preparación del juego:**

Antes de comenzar el juego, los 40 palos de madera se reparten equitativamente entre todos los jugadores. Los palos restantes se dejan a un lado.

**Objetivo del juego:**

El objetivo es ser el primer jugador en deshacerse de todos sus palos de madera.

**Desarrollo del juego:**

El juego se realiza en el sentido de las agujas del reloj con uno solo de los dos dados. El primer jugador que saque un 6 (amarillo) puede empezar. El primer jugador tira un número/color y luego mete uno de sus palos en el agujero correspondiente de la tapa de la caja de madera. El palillo permanece en los agujeros 1 a 5 (azul, verde, rojo, naranja o morado). En el orificio

6 (amarillo) el palo cae a través. Así, si sale un 6 (amarillo), se puede meter un palillo en el gran agujero del centro. Un jugador puede seguir tirando los dados y deshaciéndose de palillos hasta que saque un 6 (amarillo) o un número/color cuyo hueco ya esté ocupado por un palillo. En este último caso, deberá coger el palillo correspondiente de la tapa y añadirlo a sus propios palillos de madera. El juego termina cuando un jugador se ha deshecho de todos los palos de madera.

**Variantes del juego:**

Un jugador puede tirar los dados tantas veces como quiera en un turno para deshacerse de sus palos de madera lo antes posible. Si el jugador ha sacado un 6 (amarillo), puede poner un palo en el agujero 6 (amarillo) y luego decidir por sí mismo si quiere volver a tirar el dado o pasarlo a otro jugador. Si un jugador sólo tiene 3 palos o menos, no puede devolver el dado voluntariamente, sino que debe seguir tirando el dado e intentar deshacerse de todos los palos de una sola vez.

