

Art. Nr. 6409

Blow Ball

Game instruction

Pusteball

Spielanleitung

Balle à souffler

Règle du jeu

Palla da soffiare

Istruzioni di gioco

Pelota para soplar

Instrucciones de juego

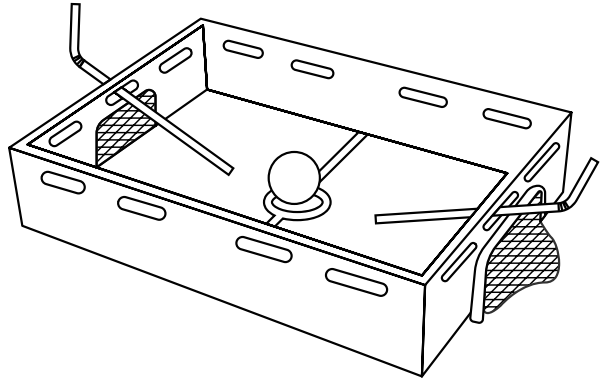

CAUTION:

The toy is to be assembled by an adult.



CAUTION:

Assemblage par un adulte requis.



WARNING:

CHOKING HAZARD

Small parts. Not for children under 3 years.



AVERTISSEMENT:

RISQUE DE SUFFOCATION

Présence de petits éléments. Ne convient pas aux enfants de moins de 3 ans.



en Blow Ball – Game instruction

Game content:

- 1 playing field
- 2 straws
- 1 ball

Game preparation:

To begin, the playing field is set up on a straight surface between the two players and the ball is placed in the centre of the field. Each player gets a straw, which he puts through the middle slot of the wooden box above his own goal and holds it with one hand.

Aim of the game:

The aim is to be the first to get the ball into the opponent's goal ten times by blowing.

Gameplay:

The players both count aloud to three together. On three, they are allowed to bring their mouths to the straw and start blowing the ball towards the opposing goal. During the game, players are allowed to change the position of the straw and use one of the other

slots on the edge of the wooden box on their own half of the pitch. After each scored goal, the straws are placed over the respective own goal and the count is counted together up to three. The game ends when one of the players has scored ten goals.

Special rules / Strategies / Moves / Extras / Game variants:

The game can also be played by taking turns blowing, similar to billiards. In this case, it is decided at the beginning who has the "kick-off". Since the goal is open in this case, any "shot" at the goal may only be indirect, i.e. the ball may only be brought into the opponent's goal by hitting the side walls.

de Pusteball – Spielanleitung

Spielinhalt:

- 1 Spielfeld
- 2 Strohhalme
- 1 Ball

Spielvorbereitung:

Zu Beginn wird das Spielfeld auf einem geraden Untergrund zwischen den beiden Spielern aufgestellt und der Ball in die Spielfeldmitte gelegt. Jeder Spieler bekommt einen Strohhalm, den er über dem eigenen Tor durch den mittleren Schlitz des Holzkastens steckt und mit einer Hand festhält.

Spielziel:

Ziel ist es, den Ball durch Pusten als Erster zehnmals in das gegnerische Tor zu befördern.

Spielablauf:

Die Spieler zählen beide gemeinsam laut bis drei. Auf drei dürfen sie ihren Mund zum Strohhalm führen und damit beginnen, den Ball in Richtung des gegnerischen Tors zu pusten. Während des Spiels ist es erlaubt, die Position des Strohhalms zu ändern

und einen der anderen Schlitze am Rand des Holzkastens auf der eigenen Spielfeldhälfte zu nutzen. Nach jedem erzielten Tor werden die Strohhalme wieder über dem jeweils eigenen Tor platziert und es wird wieder gemeinsam bis drei gezählt. Das Spiel ist beendet, wenn einer der Spieler zehn Tore erzielt hat.

Sonderregeln / Strategien / Spielzüge / Extras / Spielvarianten:

Das Spiel kann auch durch abwechselndes Pusten, ähnlich wie beim Billard gespielt werden. Dabei wird zu Anfang festgelegt, wer den „Anstoß“ hat. Da das Tor in diesem Fall offen ist, darf jeder „Schuss“ aufs Tor nur indirekt erfolgen, d.h. der Ball darf nur über das Anspielen der Seitenwände in das gegnerische Tor gebracht werden.

fr Balle à souffler – Règle du jeu

Contenu du jeu:

- 1 terrain de jeu
- 2 pailles
- 1 balle

Préparation du jeu:

Pour commencer, le terrain de jeu est placé sur une surface droite entre les deux joueurs et le ballon est placé au milieu du terrain. Chaque joueur reçoit une paille qu'il passe par la fente centrale du caisson en bois au-dessus de son but et qu'il tient d'une main.

Objectif du jeu:

Le but est d'être le premier à faire entrer le ballon dans le but adverse en soufflant dessus dix fois. sequias imolor am iduntios qui dit.

Déroulement du jeu:

Les joueurs comptent tous les deux à haute voix jusqu'à trois. A trois, ils peuvent approcher leur

bouche de la paille et commencer à souffler sur le ballon en direction du but générique. Pendant le jeu, il est permis de changer la position de la paille et d'utiliser l'une des autres fentes situées sur le bord du caisson en bois de sa propre moitié de terrain. Après chaque but marqué, les pailles sont replacées au-dessus de leur propre but et les joueurs comptent à nouveau ensemble jusqu'à trois. Le jeu se termine lorsque l'un des joueurs a marqué dix buts.

Règles spéciales / Stratégies / Mouvements de jeu / Extras / Variantes de jeu:

Le jeu peut également être joué en soufflant à tour de rôle, comme au billard. Dans ce cas, on détermine au début qui a le "coup d'envoi". Comme le but est ouvert dans ce cas, chaque "tir" vers le but ne peut être qu'indirect, c'est-à-dire que la balle ne peut être amenée dans le but adverse qu'en touchant les parois latérales..

it Palla da soffiare – Istruzioni di gioco

Contenuto del gioco:

- 1 campo da gioco
- 2 cannuce
- 1 pallina

Preparazione del gioco:

Per iniziare, il campo di gioco viene sistemato su una superficie piana tra i due giocatori e la pallina viene posizionata al centro del campo. Ogni giocatore riceve una cannuccia, che infila nella fessura centrale della scatola di legno sopra alla propria porta e la regge con la mano.

Obiettivo del gioco:

L'obiettivo è quello di portare per primo, soffiando, la palla nella porta avversaria per dieci volte.

Procedimento di gioco:

I giocatori contano insieme ad alta voce fino a tre. Al tre, possono avvicinare la bocca alla cannuccia e iniziare a soffiare la pallina verso la porta avversaria. Durante la partita, i giocatori possono cambiare la posizione della cannuccia e utilizzare una delle altre

fessure sul bordo della scatola di legno nella propria metà campo. Dopo ogni goal segnato, le cannuce vengono posizionate di nuovo sopra la rispettiva porta e si conta di nuovo insieme fino a tre. La partita termina quando uno dei giocatori ha segnato dieci goal.

Regole particolari / Strategie / Schemi di gioco / Extra / Varianti di gioco:

Il gioco può essere giocato anche soffiando a turno, come nel biliardo. In questo caso, si decide all'inizio chi deve dare il "calcio d'inizio". Poiché in questo caso la porta è aperta, ogni "tiro" in porta può essere solo indiretto, cioè la palla può essere portata nella porta avversaria solo colpendo le pareti laterali.

es Pelota para soplar – Instrucciones del juego

Contenido del juego:

1 campo de juego
2 pajitas
1 pelota

Preparación del juego:

Para empezar, se coloca el campo de juego en una superficie recta entre los dos jugadores y se coloca la pelota en el centro del campo. Cada jugador recibe una pajita, que introduce por la ranura central de la caja de madera situada encima de su propia portería y la sostiene con una mano.

Objetivo del juego:

El objetivo es ser el primero en meter la pelota en la portería del rival diez veces soplando.

Desarrollo del juego:

Los jugadores cuentan juntos en voz alta hasta tres. A la de tres, se les permite acercar la boca a la pajita y

empezar a soplar el balón hacia la portería genérica. Durante el juego, los jugadores pueden cambiar la posición de la paja y utilizar una de las otras ranuras en el borde de la caja de madera en su propia mitad del campo. Después de cada gol marcado, las pajitas se colocan de nuevo sobre la portería propia respectiva y se vuelve a contar hasta tres. El juego termina cuando uno de los jugadores ha marcado diez goles.

Reglas especiales / Estrategias / Movimientos / Extras / Variantes del juego:

También se puede jugar soplando por turnos, de forma similar al billar. En este caso, se decide al principio quién tiene el "saque de honor". Como la portería está abierta en este caso, cualquier "disparo" a la portería sólo puede ser indirecto, es decir, la pelota sólo puede introducirse en la portería del adversario golpeando las paredes laterales.