

Art. Nr. 12470

Feeling Box Sensory

Game instruction

Fühlbox Sensory

Spielanleitung

Boîte tactile Sensory

Règle du jeu

Scatola tattile Sensory

Istruzioni di gioco

Caja Táctil Sensory

Instrucciones de juego

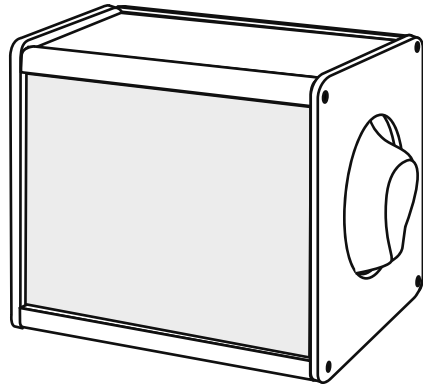

CAUTION:

The toy is to be assembled by an adult.



CAUTION:

Assemblage par un adulte requis.



WARNING:

CHOKING HAZARD

Small parts. Not for children under 3 years.



AVERTISSEMENT:

RISQUE DE SUFFOCATION

Présence de petits éléments. Ne convient pas aux enfants de moins de 3 ans.



en Feeling Box Sensory – Game instruction

Game content:

Feeling box
2 cuffs with velcro fastener

Game preparation:

The Sensory box can be played alone or with several people.

At the beginning, the box is placed in front of the players, and they look for objects to fill it with. It can be decided whether the box is placed open to the back or whether it is turned upside down and closed.

Aim of the game:

The aim is to identify the object in the box.

Gameplay:

An object can either be placed in advance and the box is put over the object or the box is placed with the opening to the back from the back.

The hands can be put through the side openings with cuffs and the object inside the box can be felt.

Depending on the game variant, the players can guess, recognise, or pick out objects on instruction or with illustrations, also for time. A kind of memory can also be played, in which two identical objects must be picked out.

Special rules / Strategies / Moves / Extras / Game variants:

The feeling box can be explored by one person with two or one hand or explored from two sides by two people. The box can also be combined with a feeling memory.

de Fühlbox Sensory – Spielanleitung

Spielinhalt:

Fühlbox
2 Ärmelbündchen mit Klettverschluss

Spielvorbereitung:

Die Fühlbox kann allein, als auch mit mehreren Personen gespielt werden.

Zu Beginn wird die Box vor den Spielern aufgestellt und Gegenstände zum Befüllen gesucht.

Es kann entschieden werden, ob die Box nach hinten offen aufgestellt wird oder ob sie umgedreht und geschlossen ist.

Spielziel:

Ziel ist es, den Gegenstand in der Box zu erkennen.

Spielablauf:

Ein Gegenstand kann entweder vorab platziert werden und die Kiste wird über den Gegenstand gestülpt oder die Box wird mit der Öffnung nach hinten von der

Rückseite bestückt. Durch die seitlichen Öffnungen mit Ärmelbündchen können die Hände gesteckt werden und der Gegenstand im Inneren der Box erfühlt werden.

Je nach Spielvariante können die Spieler auf Anweisung oder mit Abbildungen hin Gegenstände erraten, erkennen oder raussuchen, auch auf Zeit. Eine Art Memory kann auch gespielt werden, in dem zwei gleiche Gegenstände rausgesucht werden müssen.

Sonderregeln / Strategien / Spielzüge / Extras / Spielvarianten:

Die Fühlbox kann von einer Person mit zwei oder einer Hand erforscht werden oder von zwei Seiten von zwei Personen erforscht werden. Die Box kann auch mit einem Fühlmemory kombiniert werden.

fr Boîte tactile Sensory – Règle du jeu

Contenu du jeu:

Boîte à sentir

2 manchettes avec fermeture Velcro

Préparation du jeu:

La boîte à sentir peut être jouée seul ou à plusieurs. Pour commencer, on place la boîte devant les joueurs et on recherche des objets pour la remplir. Il est possible de décider si la boîte sera ouverte vers l'arrière ou si elle sera retournée et fermée.

Objectif du jeu:

Le but du jeu est de reconnaître l'objet dans la boîte.

Déroulement du jeu:

Un objet peut être placé à l'avance et la boîte est retournée sur l'objet, ou la boîte est remplie par l'arrière avec l'ouverture vers l'arrière.

Les ouvertures latérales avec des manchettes permettent de passer les mains et de sentir l'objet à l'intérieur de la boîte.

Selon la variante de jeu, les joueurs peuvent deviner, reconnaître ou extraire des objets en suivant des instructions ou des illustrations, même en temps limité. Il est également possible de jouer à une sorte de mémoire, dans lequel il faut trouver deux objets identiques.

Règles spéciales / Stratégies / Mouvements de jeu / Extras / Variantes de jeu:

La boîte à toucher peut être explorée par une personne avec deux ou une main, ou par deux personnes sur deux côtés. La boîte peut également être combinée avec un jeu de mémoire tactile.

it Scatola tattile Sensory – Istruzioni di gioco

Contenuto del gioco:

Scatola tattile

2 polsini con chiusura a velcro

Preparazione del gioco:

Il gioco con la scatola tattile può essere giocato da soli o con più persone.

All'inizio, la scatola viene posizionata di fronte ai giocatori e questi cercano oggetti con cui riempirla.

Si può decidere se la scatola è aperta sul retro o se è capovolta e chiusa.

Obiettivo del gioco:

L'obiettivo è quello di identificare l'oggetto nella scatola.

Procedimento di gioco:

Si può posizionare un oggetto sul tavolo e mettere la scatola sopra l'oggetto oppure posizionare la scatola con l'apertura sul retro aperta.

Si entra con le mani attraverso le aperture laterali con i polsini e l'oggetto all'interno della scatola può essere tastato.

A seconda della variante del gioco, i giocatori possono indovinare, riconoscere o individuare gli oggetti su istruzioni o con illustrazioni. Si può anche giocare a una specie di memo, in cui si devono trovare due oggetti identici.

Regole particolari / Strategie / Schemi di gioco / Extra / Varianti di gioco:

La scatola tattile può essere esplorata da una sola persona con due o una sola mano o esplorata da due lati da due persone. La scatola può anche essere combinata con un memo tattile.

es **Caja Táctil Sensory – Instrucciones del juego**

Contenido del juego:

Caja táctil
2 puños con cierre de Velcro

Preparación del juego:

La caja de sensaciones se puede jugar solo o con varias personas. Al principio, se coloca la caja delante de los jugadores y éstos buscan objetos para llenarla. Se puede decidir si la caja se coloca abierta hacia atrás o si se pone boca abajo y se cierra.

Objetivo del juego:

El objetivo es identificar el objeto que hay en la caja.

Desarrollo del juego:

Se puede colocar un objeto de antemano y poner la caja sobre el objeto o colocar la caja con la abertura hacia atrás desde el fondo.

Las manos se pueden introducir por las aberturas laterales con puños y palpar el objeto que hay dentro de la caja.

Dependiendo de la variante del juego, los jugadores pueden adivinar, reconocer o elegir objetos siguiendo instrucciones o con ilustraciones, también se puede jugar por tiempo. Igualmente, como una especie de juego de memoria, en la que hay que elegir dos objetos idénticos.

Reglas especiales / Estrategias / Movimientos / Extras / Variantes del juego:

La caja táctil puede ser explorada por una persona con dos o una mano, o explorada desde dos lados por dos personas. La caja también se puede combinar con una memoria de sensaciones.

