

Art. Nr. 12469

Picture Sorting Box World explorer

Game instruction

Bildersortierbox Weltentdecker

Spielanleitung

Boîte images à trier Explorateur du monde

Règle du jeu

Scatola per smistare immagini Esploratore del mondo

Istruzioni di gioco

Cajita para clasificar imágenes Explorador

Instrucciones de juego

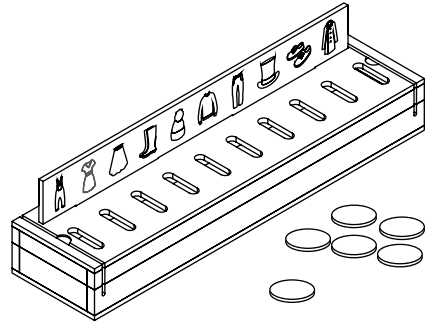

CAUTION:

The toy is to be assembled by an adult.



CAUTION:

Assemblage par un adulte requis.



WARNING:

CHOKING HAZARD

Small parts. Not for children under 3 years.



AVERTISSEMENT:

RISQUE DE SUFFOCATION

Présence de petits éléments. Ne convient pas aux enfants de moins de 3 ans.



en Picture Sorting Box World explorer – Game instruction

Game content:

1 picture sorting box
60 picture tiles
3 motif strips

Game preparation:

Before the game, all the wooden tiles are taken out of the compartments and spread out on the table so that all the pictures are clearly visible. Then a motif strip is selected and inserted into the slots provided in the lid of the box.

Aim of the game:

The aim is to find the tiles that match the pictures on the motif strip and put them through the slots in the lid of the wooden box.

Gameplay:

After a motif bar has been selected and the correct picture tiles have been found and assigned, the next picture bar can be selected and the search for the correct pictures can begin again.

de Bildersortierbox Weltentdecker – Spielanleitung

Spielinhalt:

1 Bildersortierbox
60 Bilderplättchen
3 Motivleisten

Spielvorbereitung:

Vor dem Spiel werden alle Holzplättchen aus den Fächern entnommen und so auf dem Tisch verteilt, dass alle Bilder gut zu sehen sind. Anschließend wird eine Motivleiste ausgewählt und in die dafür vorgesehenen Schlitze im Deckel der Box gesteckt.

Spielziel:

Ziel ist es, die zu den Bildern auf der Motivleiste passenden Plättchen zu finden und durch die Schlitze im Deckel der Holzbox zu stecken.

Spielablauf:

Nachdem eine Motivleiste ausgewählt und die richtigen Bildplättchen gefunden und zugeordnet wurden, kann die nächste Bilderleiste gewählt werden und die Suche nach den richtigen Bildern von vorne beginnen.

fr **Boîte images à trier Explorateur du monde – Règle du jeu**

Contenu du jeu:

1 boîte de tri d'images
60 tuiles d'images
3 barres de motifs

Préparation du jeu:

Avant le jeu, toutes les plaquettes en bois sont retirées des compartiments et réparties sur la table de manière à ce que toutes les images soient bien visibles. Ensuite, on choisit une baguette à motifs et on l'insère dans les fentes prévues à cet effet dans le couvercle de la boîte.

Objectif du jeu/But du jeu:

Le but est de trouver les plaquettes correspondant aux images de la barre de motifs et de les insérer dans les fentes du couvercle de la boîte en bois.

Déroulement du jeu:

Une fois qu'une barre de motifs a été sélectionnée et que les bonnes plaquettes d'images ont été trouvées et attribuées, la barre d'images suivante peut être sélectionnée et la recherche des bonnes images peut recommencer.

it **Scatola per smistare immagini Esploratore del mondo – Istruzioni di gioco**

Contenuto del gioco:

1 scatola per lo smistamento delle immagini
60 tessere immagine
3 strisce di motivi

Preparazione del gioco:

Prima della partita, tutte le tessere di legno vengono estratte dagli scomparti e distribuite sul tavolo in modo che tutte le immagini siano ben visibili. Quindi si seleziona una striscia di motivo e la si inserisce nelle apposite fessure del coperchio della scatola.

Obiettivo del gioco:

L'obiettivo è trovare le tessere che corrispondono alle immagini sulla striscia del motivo e farle passare attraverso le fessure del coperchio della scatola di legno.

Procedimento di gioco:

Dopo aver selezionato una barra dei motivi e aver trovato e assegnato le tessere immagine corrette, è possibile selezionare la barra successiva e ricominciare la ricerca delle immagini corrette.

es Cajita para clasificar imágenes Explorador – Instrucciones del juego**Contenido del juego:**

1 caja clasificadora de imágenes
60 fichas de imágenes
3 tiras de motivos

Preparación del juego:

Antes de la partida, se sacan todas las fichas de madera de los compartimentos y se extienden sobre la mesa para que todos los dibujos sean claramente visibles. A continuación, se selecciona una tira de motivos y se introduce en las ranuras previstas en la tapa de la caja.

Objetivo del juego:

El objetivo es encontrar las fichas que coinciden con los dibujos de la tira de motivos y meterlas por las ranuras de la tapa de la caja de madera.

Desarrollo del juego:

Una vez que se ha seleccionado una barra de motivos y se han encontrado y asignado las fichas de imagen correctas, se puede seleccionar la siguiente barra de imágenes y comenzar de nuevo la búsqueda de las imágenes correctas.

