

Art. Nr. 12466

## Sensory Feeling Box Sensory

*Game instruction*

## Sinnes- und Fühlbox Sensory

*Spielanleitung*

## Boîte sensorielle et tactile Sensory

*Règle du jeu*

## Scatola dei sensi e del tatto Sensory

*Istruzioni di gioco*

## Caja sensorial y táctil Sensory

*Instrucciones de juego*

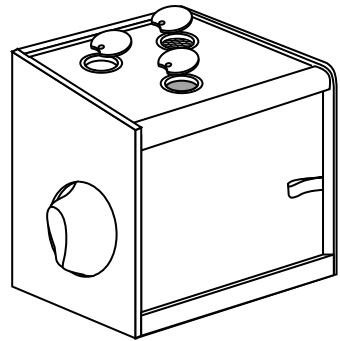

### CAUTION:

The toy is to be assembled by an adult.



### CAUTION:

Assemblage par un adulte requis.



### WARNING:

**CHOKING HAZARD**

Small parts. Not for children under 3 years.



### AVERTISSEMENT:

**RISQUE DE SUFFOCATION**

Présence de petits éléments. Ne convient pas aux enfants de moins de 3 ans.



## en Sensory Feeling Box Sensory – Game instruction

### Game content:

Sensory and feel box  
2 cuffs with velcro fastener  
3 lenses

### Game preparation:

The sensory and feeling box can be played alone or with several people.  
At the beginning, the box is placed in front of the players and they look for objects to fill it with.  
It can be decided which senses will be used to recognise the objects. Depending on the senses, the lenses can be placed in the box or flaps can be closed/opened.

### Aim of the game:

The aim is to recognise the object in the box, this can be done by feeling, seeing, hearing or smelling.

### Gameplay:

A wide variety of objects to touch, smell, hear and see can be placed in the box through the door with magnetic

lock. With the help of the opening angle of the door and the turning flaps, the incidence of light can be controlled.

Hands can be put through the side openings with cuffs and the inside of the box can be felt, the openings on the top are for looking through, smelling and as a hearing opening. The three lenses - facet lens, magnifying glass or red lens - offer the user a new view of the objects and can be used either simultaneously, individually or not at all.

Depending on the game variant, the players can guess, recognise or pick out objects on instruction or with illustrations. A kind of memory can also be played, in which two identical objects have to be picked out.

### Special rules / Strategies / Moves / Extras / Game variants:

The feel box can be explored by one person with two or one hand or explored from two sides by two people. The box can be combined with feeling or hearing memories.

## de Sinnes- und Fühlbox Sensory – Spielanleitung

### Spielinhalt:

Sinnes- und Fühlbox  
2 Ärmelbündchen mit Klettverschluss  
3 Linsen

### Spielvorbereitung:

Die Sinnes- und Fühlbox kann allein, als auch mit mehreren Personen gespielt werden.  
Zu Beginn wird die Box vor den Spielern aufgestellt und Gegenstände zum Befüllen gesucht.  
Es kann entschieden werden, welche Sinne zum Erkennen der Gegenstände genutzt werden, je nachdem können die Linsen in die Box eingesetzt oder Klappen geschlossen/ geöffnet werden.

### Spielziel:

Ziel ist es, den Gegenstand in der Box zu erkennen, dies kann durch Fühlen, Sehen, Hören oder Riechen erfolgen.

### Spielablauf:

Die verschiedensten Gegenstände zum Tasten, Riechen, Hören und Sehen können durch die Tür mit Magnetverschluss in die Box gelegt werden.

Mit Hilfe des Öffnungswinkels der Tür und der Drehklappen kann der Lichteinfall gesteuert werden.

Durch die seitlichen Öffnungen mit Ärmelbündchen können die Hände gesteckt werden und das Innere der Box erfühlt werden, die Öffnungen auf der Oberseite dienen zum Durchschauen, zum Riechen und als Höröffnung. Die drei Linsen - Facettenlinse, Lupe oder rote Linse - bieten dem Nutzer eine neue Sicht auf die Gegenstände und können entweder zeitgleich, einzeln oder gar nicht verwendet werden.

Je nach Spielvariante können die Spieler auf Anweisung oder mit Abbildungen hin Gegenstände erraten, erkennen oder raussuchen. Eine Art Memory kann auch gespielt werden, in dem zwei gleiche Gegenstände rausgesucht werden müssen.

### Sonderregeln / Strategien / Spielzüge / Extras / Spielvarianten:

Die Fühlbox kann von einer Person mit zwei oder einer Hand erforscht werden oder von zwei Seiten von zwei Personen erforscht werden. Die Box kann mit Fühl- oder Hörmemorys kombiniert werden.

## **fr** Boîte sensorielle et tactile Sensory – Règle du jeu

### **Contenu du jeu:**

Boîte sensorielle et tactile  
2 manchettes avec fermeture velcro  
3 lentilles

### **Préparation du jeu:**

La boîte sensorielle et tactile peut être jouée seul ou à plusieurs.

Pour commencer, on place la boîte devant les joueurs et recherche des objets pour la remplir.

Il est possible de décider quels sens seront utilisés pour reconnaître les objets, en fonction desquels les lentilles peuvent être placées dans la boîte ou les volets fermés/ouverts.

### **Objectif du jeu:**

Le but est de reconnaître l'objet dans la boîte, cela peut se faire par le toucher, la vue, l'ouïe ou l'odorat.

### **Déroulement du jeu:**

Les objets les plus divers à toucher, sentir, entendre et voir peuvent être placés dans la boîte par la porte à fermeture magnétique.

L'angle d'ouverture de la porte et les volets pivotants permettent de contrôler l'incidence.

Les ouvertures latérales avec des manchettes permettent de passer les mains et de sentir l'intérieur de la boîte, les ouvertures sur le dessus servent à regarder à travers, à sentir et à écouter. Les trois lentilles - lentille à facettes, loupe ou lentille rouge - offrent à l'utilisateur une nouvelle vision des objets et peuvent être utilisées soit simultanément, soit séparément, soit pas du tout.

Selon la variante de jeu, les joueurs peuvent deviner, reconnaître ou extraire des objets en suivant des instructions ou des illustrations. Il est également possible de jouer à une sorte de jeu de mémoire dans lequel il faut trouver deux objets identiques.

### **Règles spéciales / Stratégies / Mouvements de jeu / Extras / Variantes de jeu:**

La boîte à toucher peut être explorée par une personne avec deux ou une main, ou par deux personnes sur deux côtés. La boîte peut être combinée avec des jeux de mémoire tactiles ou auditives.

## **it** Scatola dei sensi e del tatto Sensory – Istruzioni di gioco

### **Contenuto del gioco:**

Scatola sensoriale e tattile  
2 polsini con chiusura a velcro  
3 lenti

### **Preparazione del gioco:**

Il gioco con la scatola sensoriale e tattile può essere giocato da soli o con più persone.

All'inizio, la scatola viene posizionata davanti ai giocatori e questi cercano oggetti per riempire la scatola.

Si può decidere quali sensi verranno utilizzati per riconoscere gli oggetti. A seconda dei sensi, si possono inserire le lenti nella scatola o chiudere/aprire gli sportelli.

### **Obiettivo del gioco:**

L'obiettivo è quello di riconoscere l'oggetto nella scatola; questo può essere fatto tastando, vedendo, ascoltando o sentendo l'odore.

### **Procedimento di gioco:**

Un'ampia varietà di oggetti da toccare, annusare, ascoltare e vedere può essere inserita nella scatola attraverso la porta con chiusura magnetica.

Con l'aiuto dell'angolo di apertura della porta e degli sportelli girevoli, è possibile controllare l'incidenza della luce.

Si può entrare con le mani attraverso le aperture laterali con i polsini e si può tastare all'interno della scatola; le aperture sulla parte superiore servono per guardare, sentire l'odore e come apertura per l'udito. Le tre lenti - lente sfaccettata, lente d'ingrandimento o lente rossa - offrono all'utente una nuova visione degli oggetti e possono essere utilizzate contemporaneamente, singolarmente o non utilizzate affatto.

A seconda della variante del gioco, i giocatori possono indovinare, riconoscere o individuare gli oggetti su istruzioni o con illustrazioni. Si può anche giocare a una specie di memo, in cui si devono trovare due oggetti identici.

**Regole particolari / Strategie / Schemi di gioco /  
Extra / Varianti di gioco:**

La scatola delle sensazioni può essere esplorada da una sola persona con due o una sola mano o essere esplorada da due lati da due persone. La scatola può essere combinada anche con memo tattile.

**es Caja sensorial y táctil Sensory – Instrucciones del juego**

**Contenido del juego:**

Caja sensorial y táctil  
2 puños con cierre de velcro  
3 lentes

**Preparación del juego:**

La caja táctil y de sensaciones se puede jugar solo o con varias personas. Al principio, se coloca la caja delante de los jugadores y éstos buscan objetos para llenarla.

Se puede decidir qué sentidos se utilizarán para reconocer los objetos. En función de los sentidos, se pueden colocar las lentes en la caja o se pueden cerrar/abrir las solapas.

**Objetivo del juego:**

El objetivo es reconocer el objeto en la caja, esto puede hacerse oliendo, sintiendo, oyendo o viendo.

**Desarrollo del juego:**

A través de la puerta con cierre magnético se puede introducir en la caja una gran variedad de objetos para tocar, oler, oír y ver.

Con ayuda del ángulo de apertura de la puerta y de las

trampillas giratorias, se puede controlar la incidencia de la luz.

Las manos pueden introducirse por las aberturas laterales con puños y palpar el interior de la caja; las aberturas de la parte superior sirven para mirar a través de ellas, oler y como abertura auditiva. Las tres lentes -lente facetada, lupa o lente roja- ofrecen al jugador una nueva visión de los objetos y pueden utilizarse simultáneamente, por separado o no utilizarse.

Según la variante del juego, los jugadores pueden adivinar, reconocer o elegir objetos siguiendo instrucciones o con ilustraciones. También se puede jugar a una especie de memoria, en la que hay que elegir dos objetos idénticos.

**Reglas especiales / Estrategias / Movimientos /  
Extras / Variantes del juego:**

La caja de sensaciones puede ser explorada por una persona con dos o una mano, o explorada desde dos lados por dos personas. La caja puede combinarse con memorias sensoriales o auditivas.

