

Art. Nr. 12035

Ring Toss Game Active

Game instruction

Ringwurfspiel Active

Spielanleitung

Jeu de lancer d'anneau Active

Règle du jeu

Gioco di lancio degli anelli Active

Istruzioni di gioco

Juego de lanzamiento de anillos Active

Instrucciones de juego

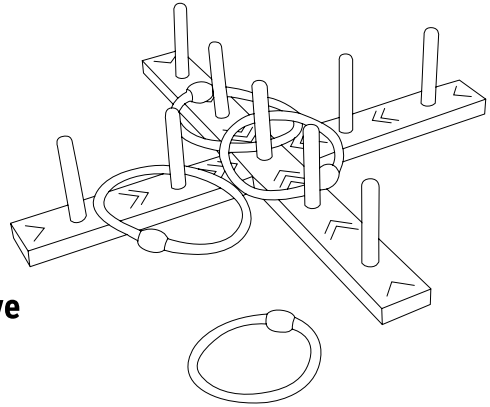

CAUTION:

The toy is to be assembled by an adult.



CAUTION:

Assemblage par un adulte requis.



WARNING:

CHOKING HAZARD

Small parts. Not for children under 3 years.



AVERTISSEMENT:

RISQUE DE SUFFOCATION

Présence de petits éléments. Ne convient pas aux enfants de moins de 3 ans.



en Ring Toss Game Active - Game instruction

Game content:

- 1 target cross
- 5 throwing rings
- 1 carrying bag

Game preparation:

The target cross is put together and placed on the ground at some distance.

The youngest player starts the game. Depending on the number of players, you can throw one after the other or alternately.

Aim of the game:

This is where accuracy is required! The ring throwing game is a classic game for the whole family.

The aim of the game is to hit the target bars with the throwing rings.

Gameplay:

The target bars have different points. The score can be read off the arrows and is therefore also suitable for younger players without knowledge of numbers:

3 arrows = 3 points

2 arrows = 2 points

1 arrow = 1 point

It is advisable to note down the score after each throw. In the classic game variant, the aim is to achieve a previously determined score (e.g. 20 points). If a player throws more than 20 points, he must keep throwing until his throw reaches exactly 20 points. In addition to the classic game variant, there are many other game options. For example, you can also play for time. Thanks to the various playing options, the ring toss game never gets boring.

de Ringwurfspiel Active - Spielanleitung

Spielinhalt:

- 1 Zielkreuz
- 5 Wurfringe
- 1 Tragebeutel

Spielvorbereitung:

Das Zielkreuz wird zusammengesteckt und in einiger Entfernung auf dem Boden platziert.

Der jüngste Spieler beginnt das Spiel.

Je nach Anzahl der Spieler kann nacheinander oder abwechselnd geworfen werden.

Spielziel:

Hier ist Treffsicherheit gefordert! Das Ringwurfspiel ist ein Spieleklassiker für die ganze Familie.

Das Ziel des Spiels ist es, mit den Wurfringen die Zielstäbe zu treffen.

Spielablauf:

Die Zielstäbe haben unterschiedlich hohe Punkte. Die Punktzahl lässt sich anhand der Pfeile ablesen und ist damit auch für jüngere Spieler ohne Zahlenkenntnisse geeignet:

3 Pfeile = 3 Punkte

2 Pfeile = 2 Punkte

1 Pfeil = 1 Punkt

Es empfiehlt sich, nach jedem Wurf die erreichte Punktzahl zu notieren. Bei der klassischen Spielvariante gilt es, einen zuvor festgelegten Punktestand (z.B. 20 Punkte) zu erreichen. Wirft ein Spieler über die 20 Punkte hinaus, muss er so lange werfen, bis er mit seinem Wurf exakt die 20 Punkte erzielt. Neben der klassischen Spielvariante gibt es viele weitere Spielmöglichkeiten. Es kann beispielsweise auch auf Zeit gespielt werden. Dank verschiedener Spielmöglichkeiten wird das Ringwurfspiel nie langweilig.

fr Jeu de lancer d'anneau Active - Règle du jeu

Contenu du jeu:

1 croix de cible
5 anneaux de lancer
1 sac de transport

Préparation du jeu:

La croix cible est assemblée et placée sur le sol à une certaine distance.

Le plus jeune joueur commence le jeu. Les anneaux peuvent être lancés en alternance en fonction du nombre de joueurs.

Objectif du jeu/But du jeu:

Le but du jeu est de frapper les barres cibles avec les anneaux de lancer. Les barres cibles ont des points différents.

Déroulement du jeu:

Ici, il faut de la précision ! Le jeu de lancer d'anneau est un jeu classique pour toute la famille.

Le score peut être lu sur les flèches et convient donc également aux jeunes joueurs sans connaissance des chiffres :

3 flèches = 3 points

2 flèches = 2 points

1 flèche = 1 point

Il est conseillé de noter le score après chaque lancer. Dans la variante classique du jeu, l'objectif est d'atteindre un score préalablement déterminé (par exemple 20 points). Si un joueur lance au-delà des 20 points, il doit continuer à lancer jusqu'à ce que son lancer atteigne exactement les 20 points. En plus de la variante classique du jeu, il existe de nombreuses autres options de jeu. Par exemple, vous pouvez aussi jouer sur le temps. Grâce aux différentes options de jeu, le jeu de lancer de l'anneau n'est jamais ennuyeux.

it Gioco di lancio degli anelli Active - Istruzioni di gioco

Contenuto del gioco:

1 croce bersaglio
5 anelli di lancio
1 borsa da trasporto

Preparazione del gioco:

La croce bersaglio viene assemblata e posizionata a terra a una certa distanza.

Il giocatore più piccolo comincia il gioco. A seconda del numero di giocatori, è possibile tirare a turno o alternandosi.

Obiettivo del gioco:

Qui è richiesta una buona mira! Il gioco degli anelli è un classico per tutta la famiglia. Lo scopo del gioco è quello di colpire i bastoncini bersaglio con gli anelli.

Procedimento di gioco:

I bastoncini riportano ognuno un diverso punteggio. Il punteggio è segnalato dal quantitativo di frecce e per questo è facilmente comprensibile anche dai giocatori più piccoli senza conoscenze numeriche:

3 frecce = 3 punti

2 frecce = 2 punti

1 freccia = 1 punto

Si suggerisce di annotare il punteggio dopo ogni lancio. Nella versione originaria del gioco, è previsto il raggiungimento di un punteggio prefissato (per es. 20 punti). Se un giocatore supera i 20 punti, è necessario rilanciare fino ad ottenere al massimo 20 punti. Oltre alla versione classica, esistono molte ulteriori varianti. Si può per es. prendere in considerazione anche il tempo. Grazie alle sue innumerevoli versioni, il gioco degli anelli non stanca mai.

es **Juego de lanzamiento de anillos Active – Instrucciones de juego**

Contenido del juego:

- 1 cruz de tiro
- 5 anillos de lanzamiento
- 1 bolsa de transporte

Preparación del juego:

Se arma la cruz objetivo y se coloca en el suelo a cierta distancia.

El jugador más joven comienza el juego. Dependiendo del número de jugadores, los jugadores pueden lanzar uno tras otro o alternativamente.

Objetivo del juego:

El objetivo del juego es golpear las barras del objetivo con los anillos de lanzamiento. Las barras del objetivo tienen diferentes puntos.

Desarrollo del juego:

¡Aquí se requiere puntería! El juego de lanzar anillos es un clásico para toda la familia.

La puntuación se puede sumar por la cantidad de flechas en las barras y por lo tanto es adecuado para los jugadores más jóvenes que aún no tienen conocimiento de los números:

3 flechas = 3 puntos

2 flechas = 2 puntos

1 flecha = 1 punto

Es aconsejable anotar la puntuación después de cada lanzamiento. En la variante clásica del juego, el objetivo es conseguir una puntuación previamente determinada (por ejemplo, 20 puntos). Si un jugador lanza más allá de los 20 puntos, debe seguir lanzando hasta que su lanzamiento alcance exactamente los 20 puntos. Además de la variante clásica del juego, hay muchas otras opciones de juego. Por ejemplo, también puedes jugar contra el tiempo. Gracias a la variedad de opciones de juego, aquí no hay espacio para el aburrimiento.

